

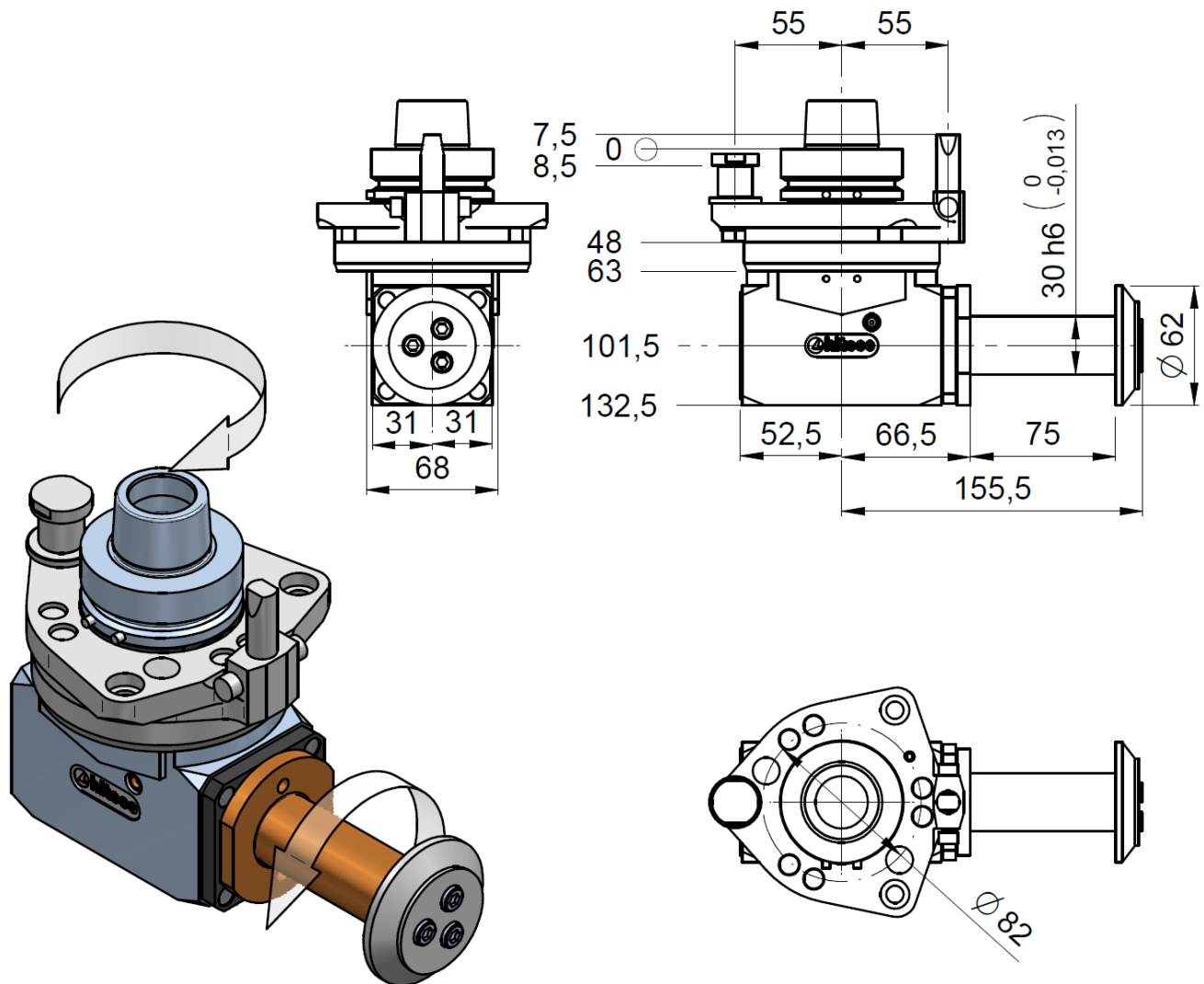

Unità Aggregata / Aggregate Unit : **Fast Line MULTIBLADE H100**
 Codice / Code : **FL.ONEMB.00/100D63F-H1**



Specifiche tecniche / Technical specifications

ATTACCO ELETTRMANDRINO - Spindle coupling	HSK63F
VELOCITA' ROTAZIONE ELETTRMANDRINO - Spindle speed	15500 RPM MAX.*
VELOCITA' ROTAZIONE UTENSILE - Tool speed	10850 RPM MAX.*
SENSO ROTAZIONE MANDRINO - Spindle rotation direction	VEDI DISEGNO - See drawing
POSSIBILITA' INVERSIONE ROTAZIONE MANDRINO - Possibility to change electrospindle direction	NO
RAPPORTO DI TRASMISSIONE - Gear ratio	1:0.7
DIAMETRO LAMA - Blade diameter	Ø240 **
DIAMETRO FORO LAMA - Blade hole diameter	Ø30
PESO - Weight	5.6 Kg
LUBRIFICAZIONE - Lubrication	GRASSO - Grease KLUEBER NBU15
TEMPERATURA DI LAVORO - Working temperature	75°C MAX
Connessione asse C /C axis connection type	HIT1
ORIENTAMENTO ANGOLARE/ Aggregate rotation	CONTINUO / continuous
* VEDERE MANUALE/see user manual	
** DIPENDE DA POSIZIONE RIF. ANGOLARE/depends on pin-plate angular position	