

CONNETTORE SENSORI 5 CONTATTI M12
SENSOR CONNECTOR 5 PIN M12

CONNETTORE DI POTENZA IT 3102 A
POWER CONNECTOR IT 3102 A

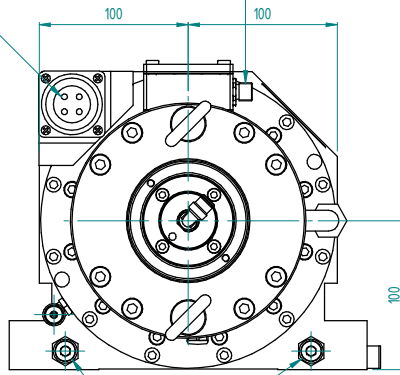

LIQUIDO DI RAFFREDDAMENTO IN - OUT (PRESSIONE 4 - 6 bar)
LIQUID COOLING IN - OUT (PRESSION 4 - 6 bar)

SOFFIO CONO : E6 6-6,5 bar
TAPER CLEANING : E6 6-6,5 bar

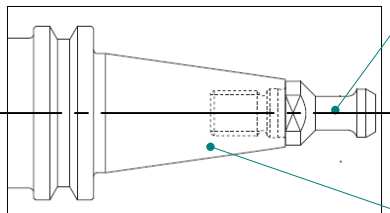

TIRANTE DIN 69872
PULL-STUD DIN 69872

CONO ISO40 DIN 69871
TAPER ISO40 DIN 69871

**ATTACCO ISO40 DIN69871
TOOL INTERFACE ISO40 DIN69871**

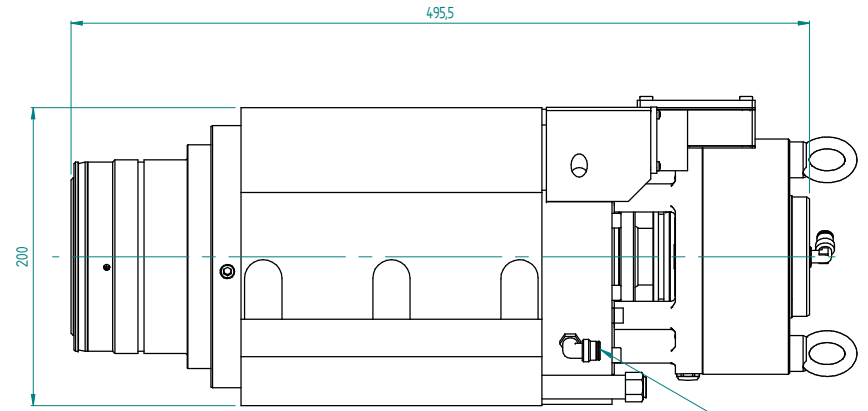

PRESSURIZZAZIONE: E4 Aria secca 6-6,5 bar
PRESSURIZATION: E4 Dry air 6-6,5 bar

SBLOCCO UTENSILE: G3/8 Olio 80-85 bar
RELEASE TOOL: G3/8 Oil 80-85 bar

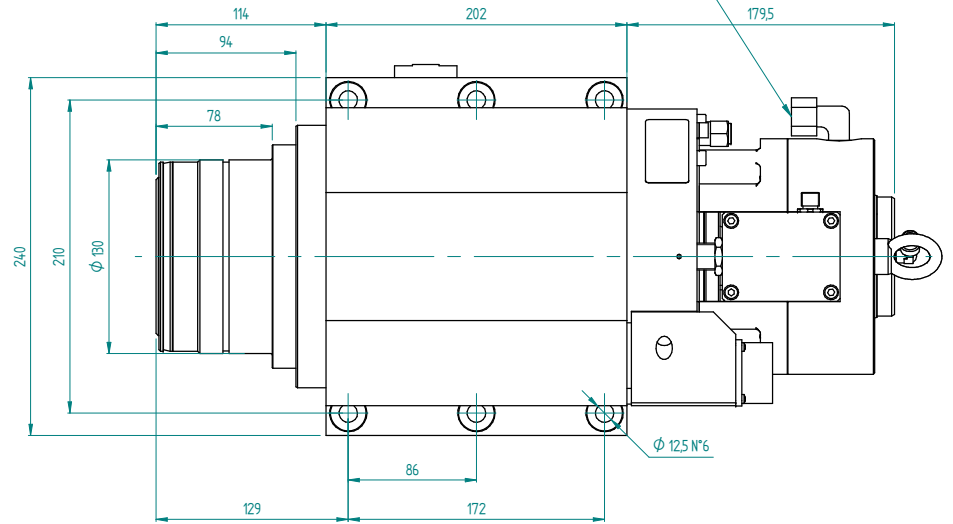

01	29/01/2019		AGGIORNATO LAY-OUT		
Rev / Data / Date	Firma / Signature	Descrizione ultima modifica / Last change description	N° Modifica / Change ID		
<small>Caratteristiche tecniche non evidenziate secondo situazione operativa SCM GROUP* IO 20-1010 Specificazione sui clienti secondo la SCM GROUP* operativa operativa IO 20-1010 Ripetere sempre secondo specific SCM / sempre secondo specific SCM specific ST2320TG Ripetere sempre secondo specific SCM / sempre secondo specific SCM specific ST2320TG</small>			VER000	Superficie / Surface (m²)	
<small>Quote senza indicazione di tolleranza, grado di precisione Dimensione without indication of tolerance, accuracy</small>			SCM Specifica ST2310DTG	Trattamento Superficiale / Surface Treatment (SCM specifications ST234DTG)	
Firma / Signature		Data / Date	Rugosità / Roughness	Trattamento Termico / Heat Treatment (SCM specifications ST234DTG)	
Ultimo rilascio / Latest release					
Controllato / Checked by		CF3	Peso grezzo/Raw weight (kg) 0	Ricavare da o Stato di fornitura / Based on or State of supply	
Disegnato / Designed by		L.Guiducci*	31/10/2018	Massa / Mass (kg) 74,739	Materiale / Material (SCM specifications ST235DTG) Vedi Tabella
Denominazione / Item Name		ELETM MG 13.5/6 15 I40 NC			
Scala / Scale		1:2.5		Codice / Item ID	29L0473624L
Rev		01		Status	4/4
<small>* I DISegni E I Termini Delle Lay-OUT Di Questo Documento Sono Di Proprietà Intellettuale Di HITECO S.p.A. E SONO DA USARE SOLO PER LE APPLICAZIONI PER LE QUALI SONO STATI CONCEPITI. IL DISEGNO E' SCM PROPRIETARY. COPYRIGHTED MATERIAL. DISCLOSURE TO THIRD PARTIES WITHOUT OUR AUTHORIZATION IS EXPRESSLY FORBIDDEN.</small>					